

Avfallshantering Avvattnare, vänsterinstallation, 30kg/min- väggmonterad

Produkt # _____

Modell # _____

Namn # _____

SIS # _____

AIA # _____



616031 (WMSCDPLW)

Avvattnare,
vänsterinstallation, 30kg/
min- väggmonterad

Kort specifikation

Pos.

Tar bort vatten från avfallet efter det har passerat genom en avfallsstation eller lagringstank. När avfallet är behandlat så överförs det genom en ränna ner i en behållare eller soptunna. Det snabbroterande filtret i rostfritt stål är invändigt försedd med en roterande spiral med borstar för att säkerställa att hålen (1mm) inte blir blockerade. Det rena vattnet går ut i avloppet. Filtret rengörs automatiskt hela tiden under drift samt en minut efter avstängning. Placeras i slutet av systemet, i ett rum eller på en vägg, oftast en bit ifrån avfallsstationerna men nära lagringstankarna. För vänsterinstallation, väggmonterad. Levereras med väggfästen i rostfritt stål.

Huvudfunktioner

- Rate of waste treated per minute: 30 kg.
- Used to remove the water content of the food after passing through the intake station grinder or holding cylinders, to produce treated waste that drops into a bucket.
- Filter i avvattnaren avlägsnar vatten. I filtret finns en roterande spiral med borstar som möjliggör att hålen ej täpps igen.
- Filtret rengörs automatiskt med varmt vatten.
- Flow rate of the slurry is controlled by a control unit.
- Unit to be positioned at the end of the system, in a room at a distance from the intake stations but near the holding cylinders.
- Supplied with wall supporting brackets in stainless steel.
- Model for left wall-mounted installation.

Front

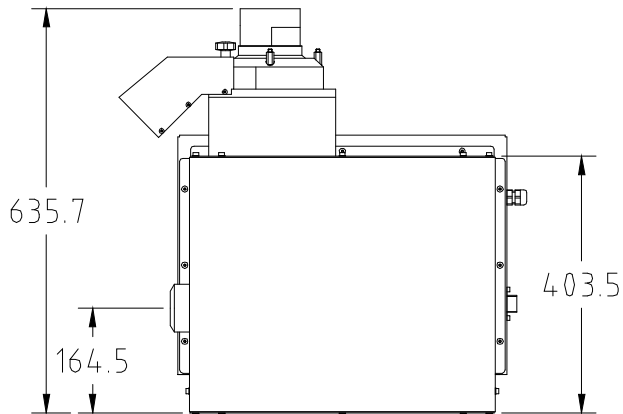

Sida

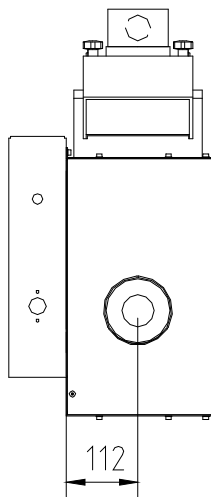

D = Avlopp
 EI = Elektrisk anslutning
 EO = Eluttag
 HWI = Varmvatten

Topp

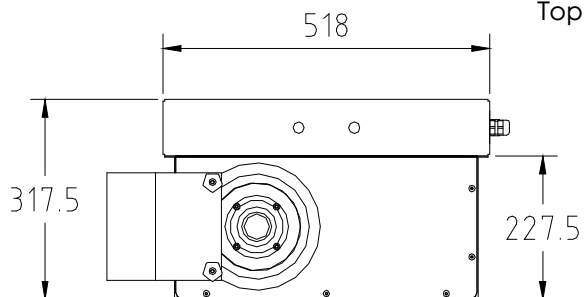
Elektricitet

Spänning:	
616031 (WMSCDPLW)	400 V/3N ph/50/60 Hz
Total watt:	1.1 kW

Viktig information

Prestanda:	30 kg/h
Ytermått, bredd	518 mm
Ytermått, djup	227.5 mm
Ytermått, höjd	635.7 mm
Nettovikt:	58 kg